



Flostar S

Compteur à turbine de type jet unique.

Le Flostar S est un compteur de ratio R315 à turbine de type jet unique sans ajustement externe. Il est conçu pour répondre aux applications de facturation des distributeurs d'eau.

POINTS FORTS :

- » Précision à bas débit
- » Pivotage à bille brevet
- » Equilibrage hydrodynamique de la turbine
- » Totalisateur verre métal IP68
- » Pré-équipement pour la communication
- » Possibilité de surbridage

Réponse à de hauts niveaux d'exigence

Le Flostar S par ses caractéristiques techniques répond à :

- » Plages de débits variables nécessitant une précision métrologique et dynamique de mesure élevées.
- » Débits de pointe-incendie exigeant une résistance exceptionnelle
- » Différents types d'eau mettant à l'épreuve la robustesse et l'endurance du compteur.
- » Grande stabilité métrologique
- » Suivi fin des consommations, grâce aux solutions de téléreport et/ou de télérelevé de l'index du compteur.
- » Etanchéité avec le réseau difficile à réaliser.

Flostar S, est le compteur qui répond à toutes vos exigences et contraintes d'exploitation.

Métrologie

Le Flostar S est approuvé selon la directive européenne des instruments de mesure (MID) 2004/22/CE avec une large étendue de mesure grâce au ratio Q3/Q1=315

La conception du Flostar S le rend insensible aux perturbations hydrauliques.



Turbine

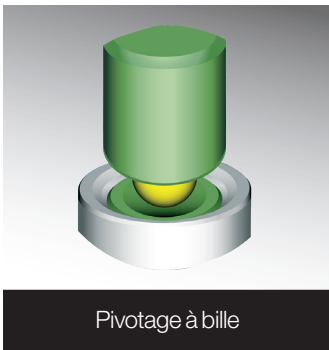

Pivotage à bille



RÉSISTANCE GARANTIE

Pour protéger de l'usure les pièces en mouvement, deux technologies brevetées assurent son endurance et sa robustesse:

- » Le pivotage à bille
- » L'équilibrage hydrodynamique de la turbine.

Le totalisateur du Flostar S est conçu avec des matériaux résistants (verre et métal). La lisibilité et l'étanchéité sont garanties quelles que soient les conditions d'humidité.

DIMENSIONNEMENT

Le compteur Flostar S est proposé du calibre 65 à 150 mm.

MATERIAUX

Corps en fonte ductile recouvert de peinture Rislan grise assurant une protection contre la corrosion et l'abrasion (eaux chargées) même dans les conditions difficiles.

COMMUNICATION

Le pré-équipement Cyble en standard du Flostar S permet l'installation d'un module de communication sans dépose ni déplombage.

Lancée en 1996, la technologie Cyble brevetée Itron a fait la preuve de sa fiabilité sur plusieurs millions de compteurs. Ce système offre une grande ouverture aux applications de communication actuelles et futures.

Citons : le relevé à distance, l'analyse de débit, la gestion des dosages, le contrôle du parc, l'analyse des consommations...

PRINCIPE DE FONCTIONNEMENT

Le compteur est composé de deux parties : l'une hydraulique assurant la fonction de mesure du fluide, l'autre assurant la fonction d'affichage de l'index. La transmission de l'information entre les deux parties est effectuée par un entraînement magnétique.

Le Flostar S est un compteur vitesse à jet unique. Le courant d'eau guidé par un injecteur, actionne la turbine.

Cette technologie est adaptée à tous les types d'eau de distribution.

Le Flostar S possède un pivotage à bille breveté **1**. A faible débit, la turbine **2** tourne sur le pivot inférieur à l'extrémité duquel se trouve une bille.

Ainsi l'effort est réparti ce qui limite l'usure et optimise l'endurance du compteur.

Le Flostar S, équipé d'une transmission magnétique **3**, permet d'avoir un totalisateur extra-sec.

Le train d'engrenage et le dispositif indicateur sont dans une enceinte étanche à l'eau et à l'air. La turbine est la seule pièce du compteur en mouvement dans l'eau.

Le Flostar S est équipé d'un totalisateur verre métal **4** ce qui lui confère une robustesse et une lisibilité optimale dans des environnements humides.

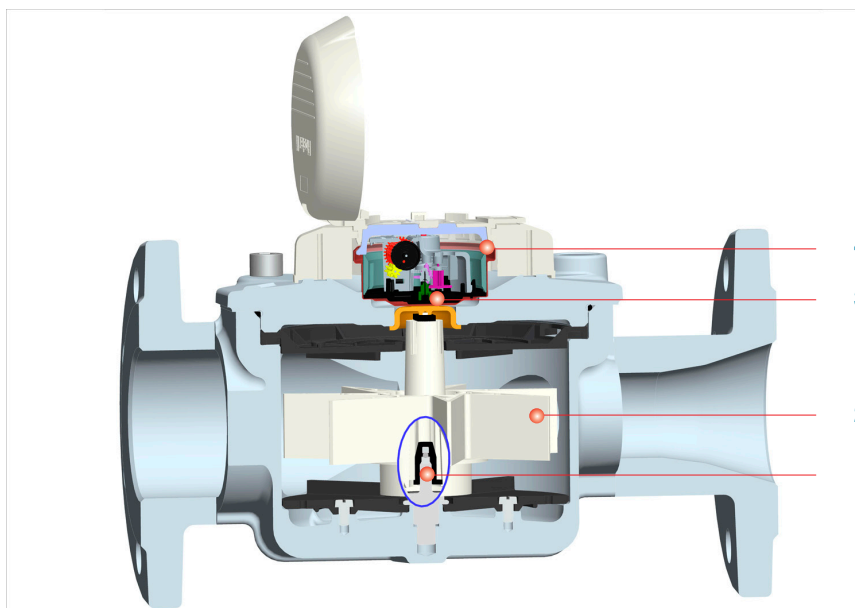

- 4** Totalisateur Verre-Métal
- 3** Transmission magnétique
- 2** Turbine
- 1** Pivotage à bille

CARACTERISTIQUES METROLOGIQUES

MID / EN 14154 / ISO 4064:2005 / OIML R49 Valeurs d'approbation

Certificat d'approbation MID N° LNE-23700						
Diamètre nominal (DN)	mm	65	80	100	150	
Débit minimal (Q1)	l/h	≥ 127*	≥ 200*	≥ 317*	≥ 400*	
Débit de transition (Q2)	l/h	≥ 203	≥ 320	≥ 508	≥ 640	
Débit permanent (Q3)	m³/h	40	63	100	160	
Débit de surcharge (Q4)	m³/h	50	78.75	125	200	
Ratio R Q3/Q1 (Q3/Q1)		315	315	315	315	
Q2/Q1		1.6				
Température de fonctionnement	°C	T50			T30	
Pression maximale admissible	bar	16			20	
Positionnement		Horizontal			Horizontal	
Portée du totalisateur	m³	999999			9999999	
Echelon de lecture	L	0.5			2	
Classe d'environnement climatique		+5°C to +55°C				
Transport		Min -20°C (< 24 heures continues) Max +70°C (< 24 heures continues)				

* Respectivement avec une dynamique Q3/Q1



Performances métrologiques

Débit Nominal (DN)	mm	65	80	100	150
	pouces	2" 1/2	3"	4"	6"
Débit de démarrage*	l/h	35	50	70	90
Exactitude ± 2% à partir de*	l/h	120	180	280	300
Exactitude ± 5% à partir de*	l/h	100	120	170	200
Débit de pointe exceptionnel (2 hrs. max.)**	m³/h	60	90	135	260
Température max. admissible pour une courte période	°C	60			
Pression max. admissible	bar	20			
Cycle HF poids d'impulsion	L	10			100

(* Valeurs moyennes. / (**) N'altère pas la métrologie normale des compteurs.

COURBE DE PRECISION TYPIQUE FLOSTAR S Q3= 63M³/H

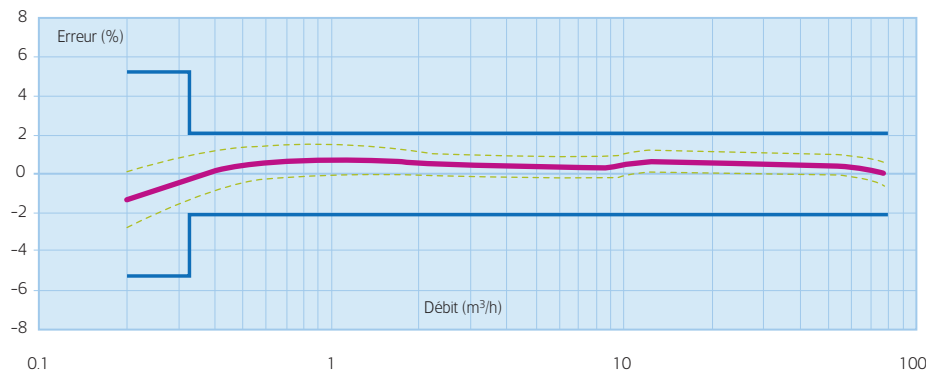

PERTES DE PRESSION

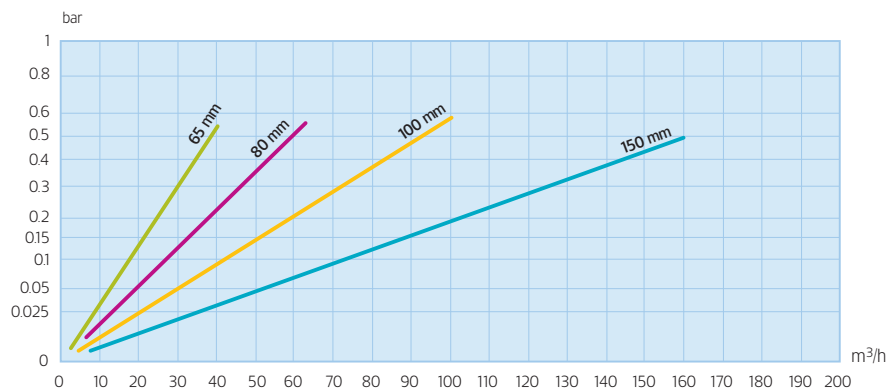

DIMENSIONS

Diamètre Nominal (DN)	mm	65	80	100	150	
Raccordement		Brides Fixes ISO PN10/16				
A (longueur)	ISO mm	300	350	350	450*	
B	mm	180	200	184	240	
C	mm	120	150	166	210	
D	mm	92	100	110	144	
E (ouvert)	mm	218	223	238	261	
E (fermé)	mm	129	135	148	173	
F	mm	92	100	110	144	
G	mm	118	166	188	235	
Poids	Kg	17	20	32	63	

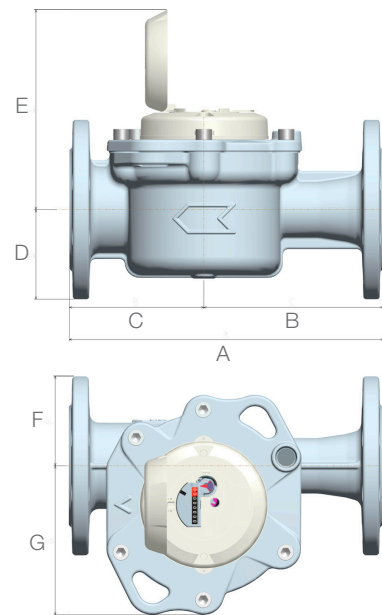

INSTALLATION

- » Flostar S doit être installé en position horizontale, totalisateur vers le haut pour des performances optimum.
- » L'installation d'un filtre externe amont est recommandé pour une meilleure protection du mécanisme contre les corps étrangers au fluide.
- » Sensibilité aux perturbations amont/aval UODO



Notre groupe est le premier fournisseur mondial de solutions de comptage intelligent, de collecte et de gestion des données de comptage. Près de 8000 distributeurs dans le monde nous font confiance pour les aider à optimiser la fourniture et la consommation d'eau et d'énergie.

Pour en savoir plus, consultez le site : www.itron.fr

Pour de plus amples informations, contactez votre agence.

52 rue Camille Desmoulins
92130 Issy-les-moulineaux
France

Tel : +33 1 46 62 23 01

Fax : +33 1 46 62 24 75

www.itron.fr

Bien qu'Itron s'efforce de publier des informations les plus à jour et les plus exactes possible dans l'ensemble de ses supports de marketing et de communication, Itron ne revendique pas, ni ne s'engage, ni ne garantit l'exactitude, l'exhaustivité ou l'adéquation de ses supports et décline expressément toute responsabilité pour les erreurs et omissions qui y seraient contenues. Aucune garantie d'aucune sorte, implicite, expresse ou légale, y compris mais sans s'y limiter, les garanties de non-violation des droits des tiers, le titre, la qualité marchande et l'adéquation à un usage particulier, n'est donnée quant au contenu de ces supports de marketing et de communication.

© Copyright 2013. WA-0098.0-FR-02.13